

FUORIPISTA

Bike · interactive stationary bike

made in Italy

FUORIPISTA

Fuoripista *Bike* è il primo prodotto del brand lanciato da Elite con la consulenza di Adriano Design: l'innovativa stationary bike per l'allenamento indoor diventa un elemento scultoreo, con un'immagine iconica.

Made in Italy, realizzata con materiali pregiati e naturali, super performante, Fuoripista propone un design completamente nuovo che introduce valori di bellezza, eleganza, pulizia formale.

Un progetto 'esperienziale' che entra a far parte del quotidiano.

«Un modo nuovo di interpretare 'l'attrezzo fitness',
non più destinato solo alle palestre ma così bello
da diventare oggetto di arredamento, che suggerisce
un concetto di lifestyle legato al benessere non solo
atletico ma anche estetico.»
Davide e Gabriele Adriano



ALL'AVANGUARDIA

Fuoripista *Bike* offre numerose caratteristiche funzionali e dotazioni evolute che permettono di sperimentare ogni tipo di allenamento, con la possibilità di monitorare tutti i dati della propria prestazione e connettersi sia con il coach virtuale sia con la community.

CARATTERISTICHE

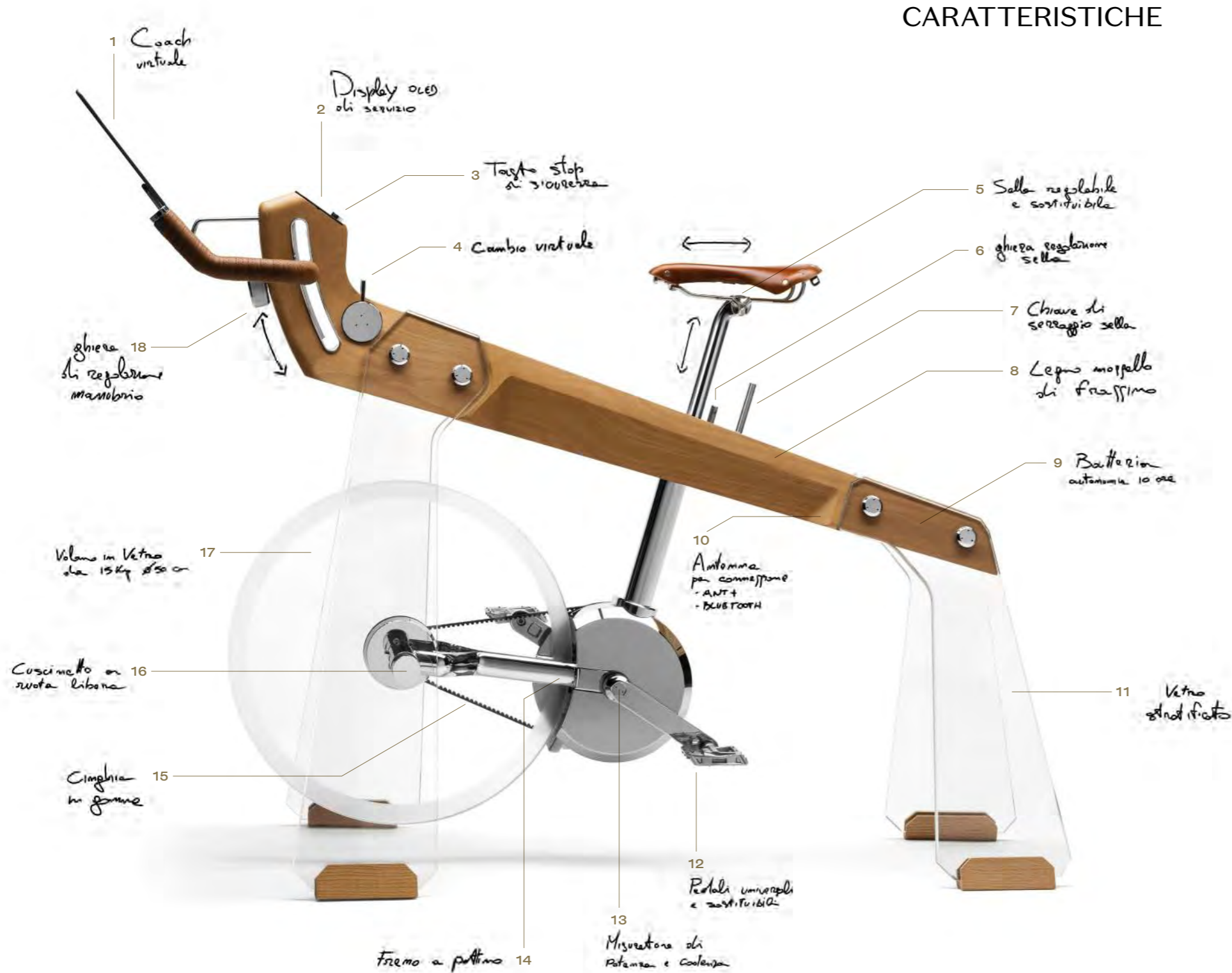

- 1 coach virtuale
- 2 display OLED di servizio
- 3 freno di sicurezza
- 4 cambio virtuale
- 5 sella regolabile e sostituibile per massima personalizzazione
- 6 ghiera regolazione altezza sella (dalla taglia S alla XL); disponibile su richiesta accessorio per taglia XXL
- 7 chiave di chiusura sella
- 8 legno massello di frassino verniciato con trattamento a base acqua per impermeabilità
- 9 batteria al litio ricaricabile - autonomia 10 ore
- 10 comunicazione con protocolli standard ANT e Bluetooth con utilizzo profili standard (FEC, FTMS) + PWR, S&C per entrambi
- 11 vetro temperato stratificato da 12 mm: sopporta carichi fino a 110 kg
- 12 pedali universali e sostituibili per massima personalizzazione
- 13 misuratore di potenza integrato con precisione $\pm 2,5\%$
- 14 freno a pattino integrato da motore step a 200 passi per giro, gestito elettronicamente
- 15 trasmissione a cinghia, in gomma caricata fibra di vetro, garantisce massima silenziosità e non richiede manutenzione
- 16 cuscinetto ruota libera
- 17 volano in vetro stratificato con massa rotante di 15 kg $\phi 50$ cm
- 18 ghiera regolazione manubrio

Compatibile con i sistemi operativi:



Compatibile con protocolli di trasmissione:



Compatibile con:

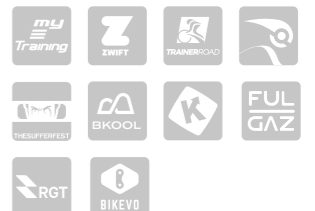

DESIGN ESCLUSIVO



Fuoripista *Bike* comunica i concetti di benessere e allenamento con un linguaggio inedito e un approccio progettuale sofisticato.

Un prodotto dal forte appeal e rifinito nei minimi dettagli, da mettere in mostra, che garantisce soluzioni ergonomiche, contenuti tecnologici all'avanguardia e precisione tecnica.



Fuoripista *Bike* si può posizionare negli spazi interior o anche outdoor se coperti. La linea formale e la scelta di materiali caldi la differenziano dalle tradizionali attrezzature sportive.

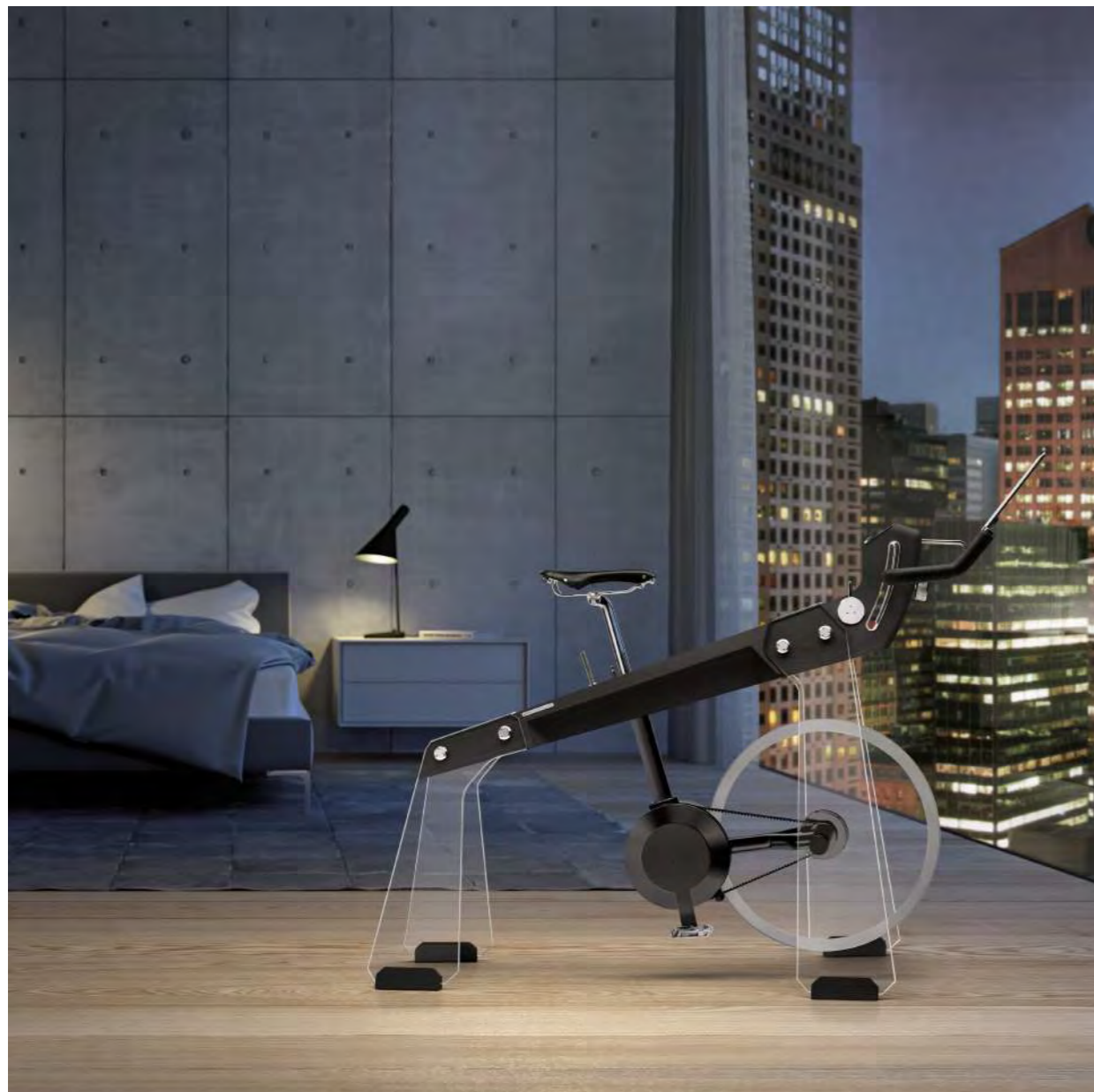

Può essere scelta per contesti residenziali, professionali o dedicati all'hôtellerie.



È disponibile in due varianti di colore, legno e nero, per abbinarsi ai diversi stili.

ARREDA
GLI AMBIENTI



L'architrave principale è in legno massello di frassino verniciato a poro chiuso con un trattamento multistrato a base acqua che lo rende impermeabile.

MATERIALI PREGIATI

Legno di frassino, vetro temperato, alluminio, acciaio: materiali pregiati scelti anche perché naturali e sostenibili, adatti per convivere quotidianamente con chi abita gli ambienti. Progettata per durare a lungo e non avere un fine vita, rappresenta una scelta responsabile, intrinsecamente 'green'.





Per la realizzazione delle gambe, incassate nel corpo in legno per non ostacolare il movimento di pedalata, è stato scelto il vetro temperato stratificato da 12 mm: adatto anche per i fuori sella, assicura massima resistenza a sforzi e sollecitazioni di tipo meccanico. Ogni spigolo è smussato per rendere sicuro l'utilizzo.

**LEGNO,
VETRO**

In vetro è anche il grande volano di diametro 50 cm e peso 15 kg, uno tra i più grandi volani nel mondo dell'indoor training e strumento ideale per permettere una simulazione iper-realistica della pedalata, soprattutto quando si sviluppano potenze elevate.

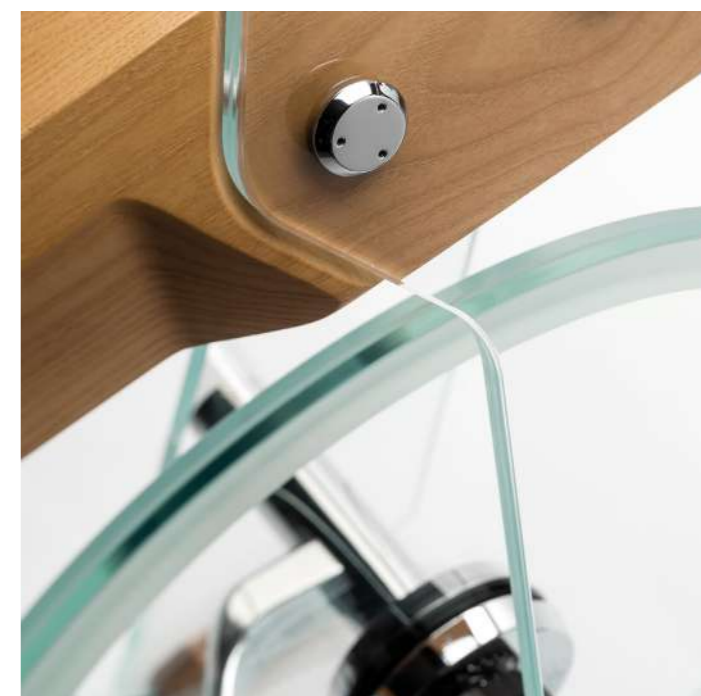

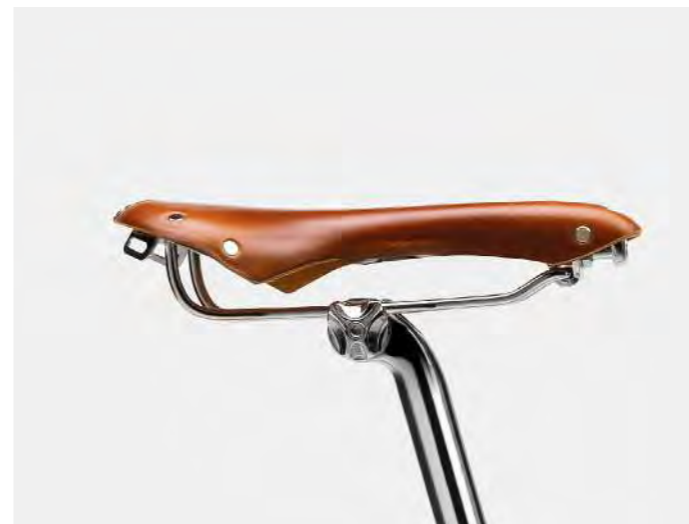

Per tutti gli elementi funzionali —leve, reggisella, pomelli, pedali, alloggiamento per l'unità di resistenza— e i dettagli strutturali è stata utilizzata la lega di alluminio e acciaio inox. Manubrio rivestito con nastro in pelle.

ALLUMINIO,
ACCIAIO



ALTO
ARTIGIANATO

Fuoripista *Bike* nasce da un insieme di processi artigianali, con fasi successive di lavorazione dei diversi materiali fino all'assemblaggio e al collaudo. Tutta la produzione avviene in Italia grazie alle mani esperte di artigiani che evolvono il loro know-how manuale e tecnico per realizzare un prodotto di massima qualità.





Precise frese a tre assi a controllo numerico scolpiscono il legno massello per poi lasciare all'esperienza dell'artigiano la fase conclusiva di rifinitura.





La lavorazione degli elementi in vetro nasce da un'expertise specifica, capace di rendere strutturale un materiale fragile e delicato per donare leggerezza al disegno sollevando visivamente la bicicletta.

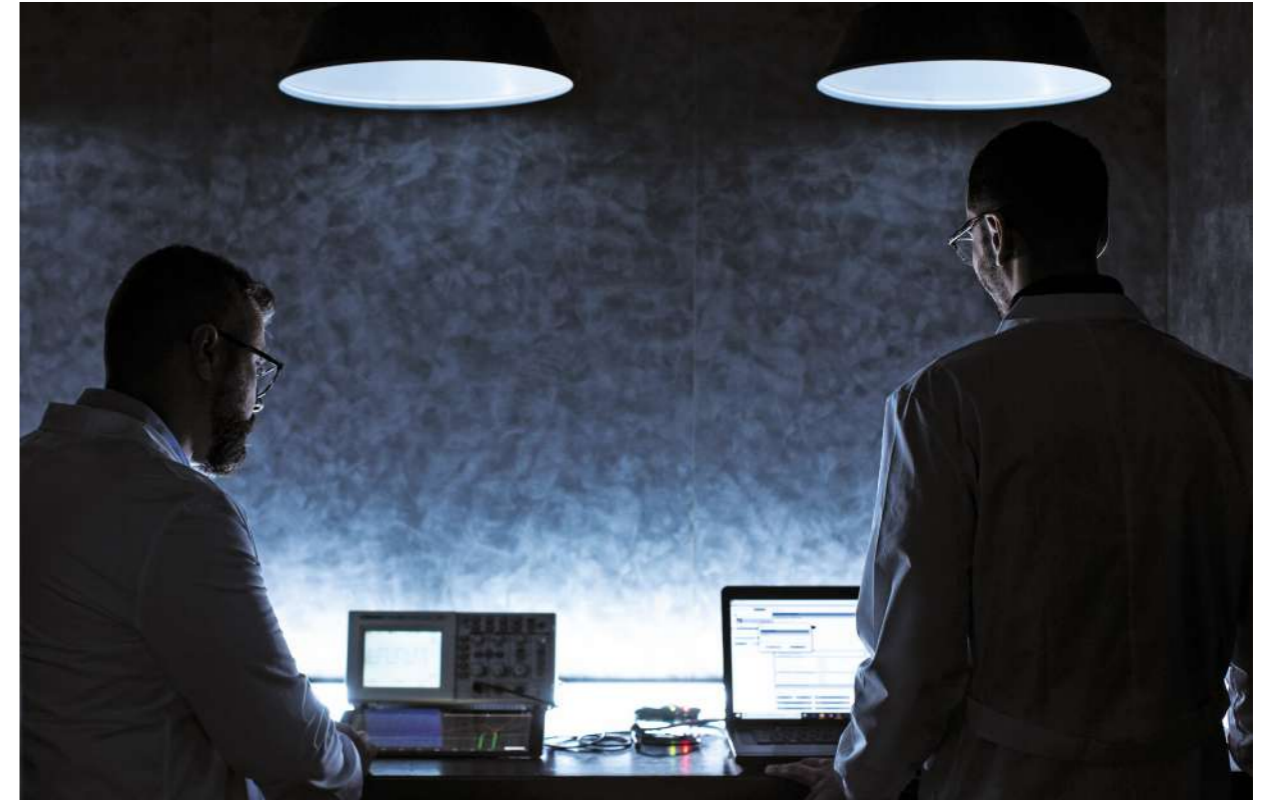

Il collaudo avviene attraverso test automatizzati gestiti da Elite – per simulare meccanicamente la pedalata a diverse velocità e potenze con l’obiettivo di calibrarla – confermati da un controllo finale eseguito da un atleta all’interno dell’azienda.



Qualche anno fa l'Economist lanciava il nuovo mantra 'cycling is the new golf', tendenza ripresa poi da tutti i maggiori magazine di informazione finanziaria e imprenditoriale.



SEMPRE PRONTA

L'allenamento indoor rende liberi da vincoli di orario e stagione: Fuoripista *Bike* diventa parte integrante del training, in quanto consente di ottenere, grazie alla tecnologia, prestazioni difficilmente raggiungibili con allenamenti solo su strada.

Dotata di batteria al litio ricaricabile che garantisce un'autonomia di dieci ore, *Bike* può così essere installata liberamente perché non necessita di alimentazione. Adotta inoltre una tecnologia molto silenziosa che rende possibile la pedalata in ogni momento della giornata e in tutte le situazioni.



Viene consegnata completamente montata, in modo da minimizzare le operazioni dell'utente e renderla immediatamente funzionante.





FITTING PERFETTO

È studiata per offrire un fitting perfetto –dalla S alla XL– in quanto sia la sella che il manubrio sono regolabili, consentendo di personalizzarla rispetto al proprio fisico per mantenere quindi la corretta postura nel corso dell'allenamento.



Il misuratore di potenza a tecnologia magnetica è capace di rilevare la potenza erogata con un grado di precisione $\pm 2,5\%$, garantito da un ergometro integrato nel movimento centrale.

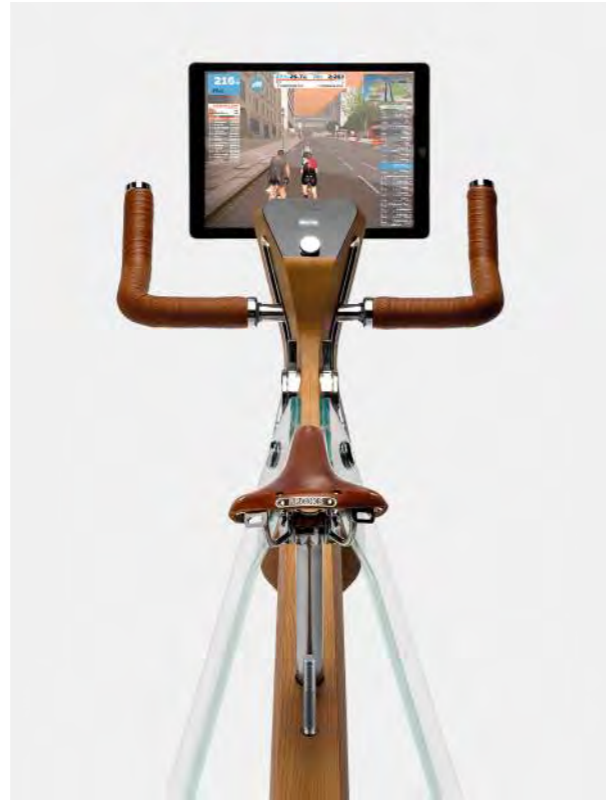

TECNOLOGICA E INTERATTIVA

Il display Oled al centro del manubrio fornisce tutte le informazioni e permette di gestire le funzionalità in maniera intuitiva. Attraverso le due leve posizionate sull'architrave è possibile regolare manualmente la resistenza applicata: un cambio virtuale che simula quello meccanico in maniera precisa e più silenziosa.

Le dotazioni più evolute nell'ambito dell'indoor cycling permettono di sperimentare ogni tipo di allenamento, con la possibilità di monitorare tutti i dati della propria prestazione e connettersi sia con il coach virtuale sia con la community.

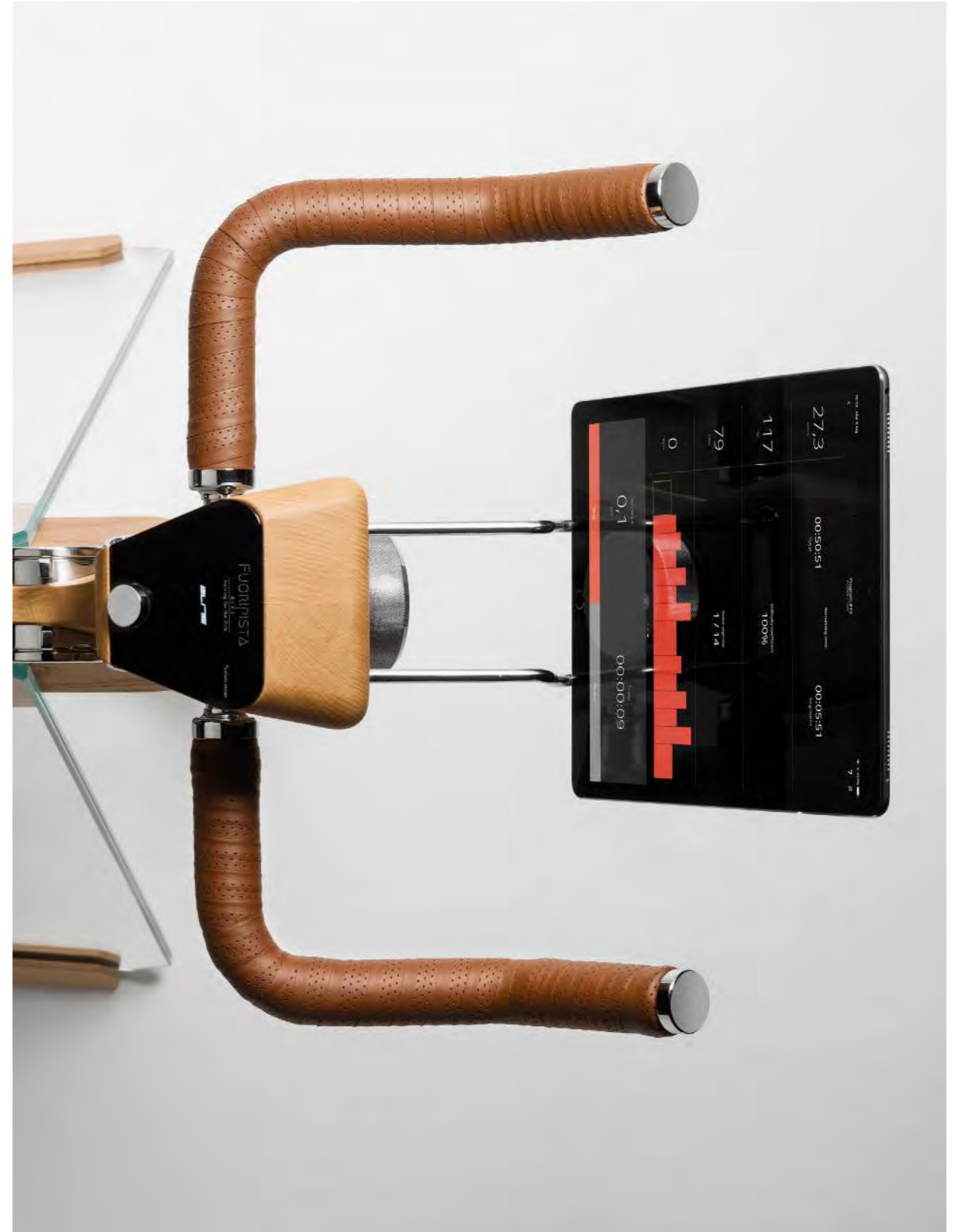

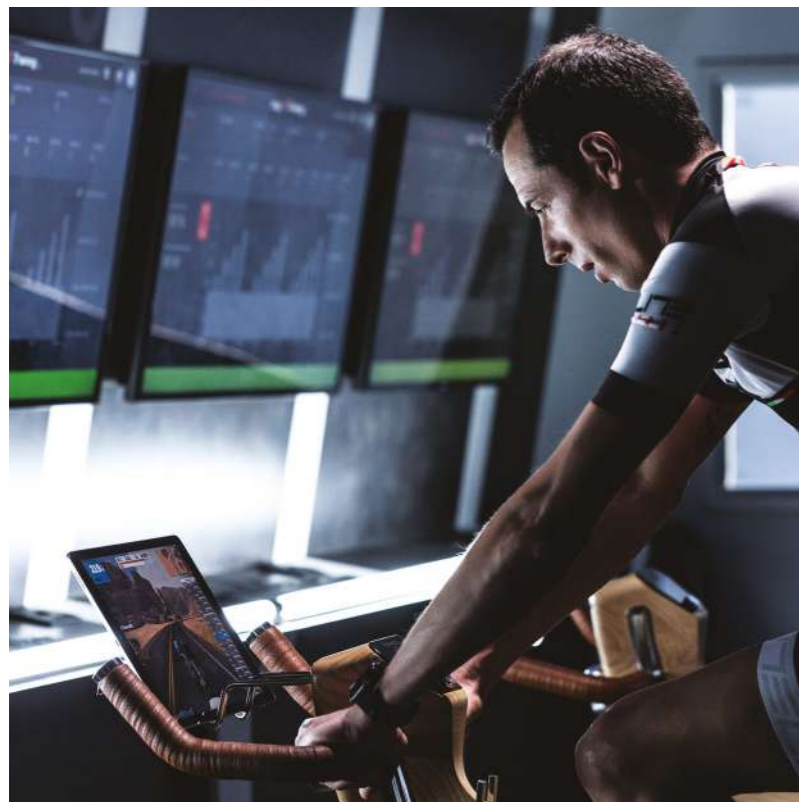

SMART E SOCIAL

Attraverso un doppio protocollo di comunicazione la bike interagisce con qualsiasi app, software, computer, ciclocomputer, smartphone e tablet in modalità wireless su iOS, Android, MacOS e Windows.

È quindi in grado di interfacciarsi non solo con il software My E-Training di Elite ma anche con tutte le piattaforme presenti sul mercato per l'indoor cycling.



QUALITÀ CERTIFICATA

ELITE

Fondata nel 1979, l'azienda è uno dei più importanti player mondiali nella produzione di borracce, portaborracce, rulli per allenamento e tecnologie per l'indoor cycling.

Fornitore ufficiale di diverse squadre WorldTour, grazie al know-how maturato nella sua storia occupa un ruolo di primo piano a livello internazionale in questo settore.

Elite è un'azienda fatta di persone appassionate di ciclismo e ogni nuovo prodotto viene studiato da un team interno di ricercatori per poi essere testato da ciclisti professionisti: l'azienda è stata più volte selezionata per il modello di crescita basato su ricerca, innovazione e team-working.



ADRIANO DESIGN

Ricerca e innovazione sono alla base della filosofia progettuale dai fratelli Davide e Gabriele Adriano: sono molti i brevetti depositati in tutto il mondo, espressione di un approccio multidisciplinare e sperimentale, focalizzato non solo sul design formale ma anche sull'evoluzione tecnologica e tipologica dei prodotti.

Lo studio, fondato nel 1997, ha all'attivo collaborazioni con importanti realtà —dalle multinazionali alle piccole e medie aziende fino alle start up—, da cui sono nati prodotti che hanno ricevuto numerosi premi internazionali, tra cui il Compasso d'Oro, e sono parte delle collezioni nei più prestigiosi musei di design.



Elite e Adriano Design certificano la qualità e la provenienza di tutti i materiali impiegati nella produzione di Fuoripista *Bike*.

I processi artigianali e le fasi di lavorazione sono interamente svolti in Italia rispettando i più elevati standard operativi e garantendo un corretto trattamento di tutti gli operatori coinvolti nella filiera.

Made in Italy.
Serie numerata.

Bike · interactive stationary bike

SPECIFICHE TECNICHE

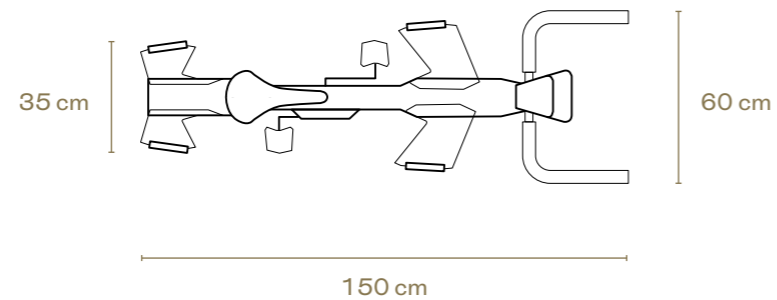
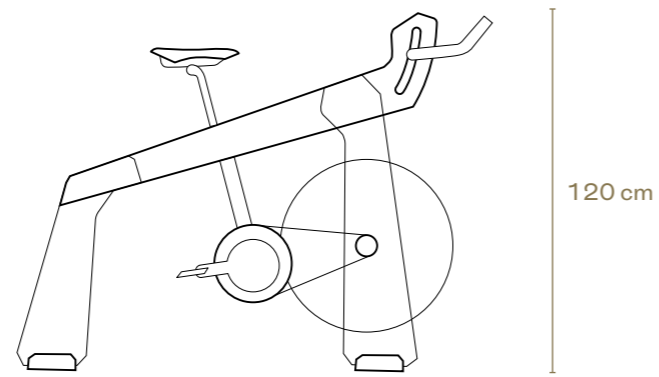

	ENG	ESP	CHI	
Carico massimo sopportato	Max load bearing	Carga máxima soportada	最大承重负荷	110 kg
Pendenza massima simulabile	Max gradient	Pendiente máxima simulable	最大模拟斜	rpm 60 e rapporto cambio 30-28 25 %
Livelli di resistenza	Resistance levels	Niveles de resistencia	阻力位	16
Precisione rilevazione potenza	Power meter accuracy	Precisión de detección de potencia	功率检测精度	± 2,5 %
Autonomia batteria	Battery life	Autonomía de la batería	电池自主供电	10 h

ALTRE
LINGUE
ENGLISH
ESPAÑOL
中国

– Pag. 1
Fuoripista *Bike* is the first Elite-branded product created from the partnership with Adriano Design: the innovative indoor stationary bikethat becomes a sculptural element with an iconic image. Made in Italy, created with natural refined materials and super performing, Fuoripista introduces a totally new design that highlights beauty, elegance and clean lines. An “experiential” project for our day-to-day lives.

AT THE FOREFRONT

– Pag. 2-3
«This is a new way of interpreting workouts, not just for gyms - it's a beautiful 'fitness device' that becomes a precious piece of furniture, a lifestyle not just connected to sports but also to the search for beauty.»
Davide and Gabriele Adriano

Fuoripista *Bike* offers many functions and equipment so you can try all kinds of workouts, check on your performances and connect to your virtual coach and the community.

FEATURES

- Pag. 5
- 1 virtual coach
- 2 OLED display
- 3 safety brake
- 4 virtual gear shifter
- 5 adjustable and replaceable saddle for maximum customization
- 6 saddle height adjustable sleeve (“S” size to “XL” size); an “XXL” size accessory is available upon request
- 7 saddle lock wrench
- 8 solid ash wood with water-based varnish so it's waterproof
- 9 rechargeable lithium battery
- 10 hrs battery charge

- 10 communication with standard ANT and BLE protocols with standard profiles (FEC, FTMS) + PWR, S&C for both
- 11 12 mm multilayered tempered glass: supports bears loads up to 180 kg
- 12 universal replaceable pedals for max customization
- 13 integrated power meter with $\pm 2,5\%$ accuracy
- 14 integrated track brakes with electronically managed 200-rpm step motor
- 15 fibreglass rubber belt transmission, ensuring total quietness and no maintenance
- 16 freewheel bearing
- 17 multilayered glass flywheel with $\varnothing 50$ cm, 15 kg rotating mass
- 18 handlebar adjustment sleeve (from “S” size to “XL” size)

EXCLUSIVE DESIGN

– Pag. 6-7
Fuoripista *Bike* brings forth a new way of visualizing the concepts of well-being and workouts with a sophisticated approach to design. A highly appealing, very refined product to show off, with ergonomic solutions, high-tech content and technical accuracy.

Fuoripista *Bike* can be positioned indoors or even outdoors (under covered areas). It differs from traditional sports devices for its formal line and warmer-coloured materials.

FURNISH THE ENVIRONMENTS

– Pag. 8-9
It fits right in residential, professional or hôtellerie settings.

It comes in two colour variants, wood and black, so it fits different styles.

REFINED MATERIALS

– Pag. 10
The main lintel is made of solid ash wood with water-based multiple-layer closed-pore varnish, which makes it waterproof. Wood naturally offers various grains and shades: each device is unique.

Ash wood, tempered glass, aluminum, steel: we chose refined materials as they're natural, sustainable and ideal to have around every day. Designed to last for a very long time with no end-of-life, this is a responsible, inherently “green” choice.

WOOD, GLASS

– Pag. 13
Legs have been designed in the wooden body to avoid hampering the pedalling movement and 12 mm tempered multilayered glass has been chosen as it's ideal to resist any mechanical shock with, for instance, out-of-the-saddle sprints. Bevelled edges make it safe to use.

The big 15kg, 50cm flywheel is also made of glass - it's one of the biggest in indoor training and the ideal instrument for an ultra-realistic pedalling simulation, especially with high power output levels.

ALUMINIUM, STEEL

– Pag. 15
All functional elements - levers, seatpost, knobs, pedals, resistance unit compartment - and structural details are made in aluminium alloy and stainless steel. Handlebar is wrapped in leather bands.

HIGH CRAFTSMANSHIP

– Pag. 16
Fuoripista *Bike* originates from a series of artisanal production processes, with subsequent materials processing up to the assembly and testing. The entire production is Made in Italy by the expert craftsmen evolving their technical and manual know-how for a top quality product.

– Pag. 18
Accurate, numerically-controlled three-axis milling cutters carve the solid wood, later finished by the experienced craftsman.

– Pag. 21
The processing of glass elements comes from a specific expertise turning a fragile and delicate material into a structural one and bringing a sense of lightness to the drawing by visually lifting the bicycle.

– Pag. 23
Testing is conducted via a series of automated tests managed by Elite - to mechanically simulate the pedalling motion at various speed and power levels so it can be calibrated - confirmed by a final check in Elite's headquarters, conducted by an athlete.

ALWAYS READY

– Pag. 24
Working out indoors has no time or seasonal constraints. Fuoripista *Bike* becomes an integral part of any workout session, as through technology you can obtain performances you'd have a hard time having outdoors.

Features a rechargeable lithium battery operating for up to 10 hours so the bike can be installed everywhere as it requires no power supply. It also employs a very quiet technology so it's possible to pedal anytime under any circumstance.

A few years ago The Economist stated “cycling is the new golf”, a trend that then had numerous callbacks in all the financial magazines with wide circulation.

– Pag. 26
It is delivered in fully assembled condition, so the user has got no assembly to do and can start using it right away.

PERFECT FITTING

– Pag. 29
Designed for perfect fitting - from “S” size to “XL” size - as both the saddle and the handlebar are adjustable, so you can adapt it to your body and maintain the proper posture while working out.

TECHNOLOGICAL AND INTERACTIVE

– Pag. 30
The magnetic power meter detects power output with $\pm 2,5\%$, accuracy, ensured by an ergometer integrated in the bottom bracket axle

The OLED display on the handlebar gives all the info so you can intuitively manage its functions. The two levers on the lintel manually adjust resistance: a virtual gear shifter that accurately and much more quietly simulates the mechanical one.

Having the most evolved equipment in the indoor cycling world makes it possible to experiment all kinds of workouts, constantly monitoring your performance and connecting to the virtual coach and the community.

SMART AND SOCIAL

– Pag. 32
Through a double communication protocol the bike wirelessly interacts with any app, software, computer, cycle computer, smartphone or tablet terminal on iOS, Android, MacOS and Windows.

It is therefore able to connect not just with the My E-Training software but also to all other commercially available indoor cycling platforms.

CERTIFIED QUALITY

ELITE

Founded in 1979, it's one of the biggest world players in the manufacture of bottles, bottlecages and home trainers. Indoor cycling technologies Official supplier of several WorldTour teams, the know-how Elite gathered over the course of its history brought it at the international forefront of this sector.

Elite is a company full of passionate cycling enthusiasts and each product is carefully designed by an in-house team of researchers, then tested by pro cyclists: the company has often been lauded for its growth model based on research, innovation and teamwork.

ADRIANO DESIGN

Research and innovation are the cornerstone of brothers Davide and Gabriele Adriano design philosophy: many patents have been registered all over the world, the result of an experimental and multidisciplinary approach, focused not just on formal design but also on the technological and typological evolution of products. Founded in 1997, the studio has a long list of partnerships with multinational companies, small and medium-sized companies and startups, creating products that received many international awards (among which the Compasso d'Oro) and have entered the collections of the most prestigious design museums.

Elite and Adriano Design certify the quality and source of all the materials used in manufacturing the Fuoripista *Bike*. The craft processes and processing stages are totally conducted in Italy, in compliance with the highest operational standards and ensuring proper treatment of all the workers involved in the supply chain.

Made in Italy.
Limited numbered series.

– Pag. 1
Fuoripista *Bike* es el primer producto de la marca lanzado por Elite con el asesoramiento de Adriano Design: la innovadora bicicleta estática para el entrenamiento en interiores se convierte en un elemento decorativo con una imagen icónica. Hecho en Italia con materiales de alto rendimiento sofisticados y naturales, Fuoripista propone un diseño completamente nuevo que introduce valores de belleza, elegancia y líneas simples. Un proyecto ‘experimental’ que se convierte en parte de la vida cotidiana.

DE VANGUARDIA

– Pag. 2-3
«Una nueva forma de interpretar los ‘equipos de fitness’, que ya no están destinados solo a los gimnasios sino que son tan estéticos que se convierten en un objeto de mobiliario, lo que sugiere un concepto de estilo de vida ligado al bienestar no solo atlético sino también estético.»
Davide y Gabriele Adriano

Fuoripista *Bike* ofrece funcionalidades y equipamiento completo para realizar todo tipo de entrenamientos, chequear el rendimiento y conectarse con un entrenador virtual y con la comunidad.

CARACTERÍSTICAS

- Pag. 5
- 1 entrenador virtual
 - 2 pantalla Oled de servicio
 - 3 freno de seguridad
 - 4 cambio virtual
 - 5 sillín ajustable y reemplazable para una máxima personalización
 - 6 tuerca de ajuste de altura del sillín (de la talla S a la XL); disponible a petición el accesorio para talla XXL
 - 7 llave de cierre del sillín
 - 8 madera maciza de fresno pintado con tratamiento impermeabilizante
 - 9 batería de litio recargable - autonomía de 10 horas
 - 10 comunicación con protocolos ANT y Bluetooth (FEC, FTMS) + PWR, S&C para los dos
 - 11 vidrio templado estratificado de 12 mm que soporta cargas de hasta 110 kg

- 12 pedales universales y reemplazables para una máxima personalización
- 13 medidor de potencia integrado con precisión de $\pm 2,5\%$
- 14 freno de zapata integrada con motor step de 200 pasos por vuelta, controlado electrónicamente
- 15 la transmisión por correa de goma reforzada con fibra de vidrio, garantiza el máximo silencio y un funcionamiento sin mantenimiento
- 16 eje de rueda libre con rodamientos sellados
- 17 rueda de inercia de vidrio estratificado con masa giratoria de 15 kg $\varnothing 50$ cm
- 18 tuerca de ajuste del manillar (de la talla S a la XL)

DISEÑO EXCLUSIVO

– Pag. 6-7
Fuoripista *Bike* auna los conceptos de bienestar y entrenamiento con un nuevo lenguaje y un sofisticado enfoque de diseño. Un producto de aspecto atrayente y refinado hasta el más mínimo detalle, que garantiza soluciones ergonómicas, contenido tecnológico de vanguardia y precisión técnica.

Fuoripista *Bike* puede colocarse en espacios interiores o exteriores cubiertos. Su línea formal y la elección de materiales cálidos para construcción la diferencian de los equipos deportivos tradicionales.

DECORA LOS AMBIENTES

– Pag. 8-9
Es ideal para ambientes residenciales, profesionales o de hostelería.

Está disponible en dos variantes de color, madera y negro, para que se adapte a todos los estilos.

MATERIALES SOFISTICADOS

– Pag. 10
El soporte principal es de madera maciza de fresno pintado con un tratamiento multicapa con base de agua, que cierra el poro y lo hace impermeable. La madera, como material natural, siempre ofrece veteados y matices ligeramente diferentes: cada pieza es única.

Madera de fresno, vidrio templado, aluminio, acero: materiales sofisticados elegidos también porque son sostenibles y adecuados para convivir con ellos diariamente. Diseñada para durar mucho tiempo, representa una elección responsable, intrínsecamente ‘green’.

MADERA, VIDRIO

– Pag. 13
Para las patas, empotradas en el cuerpo de madera para no obstaculizar el movimiento de pedaleo, se eligió el vidrio templado estratificado de 12 mm: también apto para pedalear de pie, asegura la máxima resistencia a los esfuerzos y tensiones de tipo mecánico. Cada borde está biselado para un uso seguro.

También es de vidrio el gran cambio con un diámetro de 50 cm y un peso de 15 kg, uno de los más grandes en el mundo del indoor training e instrumento ideal para permitir una simulación muy real del pedaleo, sobre todo cuando se desarrollan potencias elevadas.

ALUMINIO, ACERO

– Pag. 15
Para todos los elementos funcionales –palancas, tija de sillín, pomos, pedales, alojamiento para la unidad de resistencia,– y los detalles estructurales, se ha utilizado aleación de aluminio y acero inoxidable. Manillar recubierto con cinta de piel.

REALIZACIÓN ARTESANAL

– Pag. 16
Fuoripista *Bike* nace de un conjunto de procesos artesanales, con fases sucesivas de mecanización de diferentes materiales hasta el montaje y el ensayo. Toda la producción se realiza en Italia gracias a las manos expertas de los artesanos que perfeccionan sus conocimientos manuales y técnicos para crear un producto de la más alta calidad.

– Pag. 18
Fresas precisas de tres ejes con control numérico esculpen la madera maciza y dejan el acabado final a la experiencia del artesano.

– Pag. 21
El mecanizado de los elementos de vidrio es el resultado de una experiencia específica, capaz de convertir un material frágil y delicado en estructural, para dar ligereza al diseño elevando visualmente la bicicleta.

– Pag. 23
El ensayo se lleva a cabo mediante pruebas automatizadas llevadas a cabo por Elite – para simular mecánicamente el pedaleo a diferentes velocidades y potencias con el objetivo de calibrarlo –, y confirmadas por un control final realizado por un atleta de la empresa.

SIEMPRE LISTA

– Pag. 24
El entrenamiento en interiores libera de las limitaciones de horario y estación: Fuoripista *Bike* se convierte en una parte integral del entrenamiento ya que permite lograr gracias a la tecnología un rendimiento que es difícil de conseguir con el entrenamiento solo en la carretera.

Equipada con una batería de litio recargable que garantiza una autonomía de diez horas, la bicicleta puede así ubicarse libremente porque no necesita conexión eléctrica. Además adopta una tecnología muy silenciosa que hace posible el pedaleo en cualquier momento de la jornada y en todas las situaciones.

Hace unos años la revista *The Economist* lanzaba un nuevo mantra «cycling is the new golf» *, tendencia recogida posteriormente por todas las principales publicaciones de información financiera y empresarial.
* «el ciclismo es el nuevo golf»

– Pag. 26
Se entrega completamente ensamblada para minimizar las operaciones del usuario y hacerla funcional inmediatamente.

AJUSTE PERFECTO

– Pag. 29
Ha sido estudiada para ofrecer un ajuste perfecto –de la talla S a la XL– ya que tanto el sillín como el manillar son regulables y permiten personalizarla para cada físico con el objetivo de mantener así una postura correcta durante el entrenamiento.

TECNOLOGÍA E INTERACTIVA

– Pag. 30
El medidor de potencia de tecnología magnética, capaz de detectar la potencia distribuida con un grado de precisión de $\pm 2,5\%$, está garantizado por un ergómetro integrado en el pedaler.

La pantalla Oled en el centro del manillar proporciona toda la información y permite gestionar las funciones de forma intuitiva. A través de las dos palancas situadas en el soporte es posible ajustar manualmente la resistencia aplicada: un cambio virtual que simula el mecánico de forma precisa y ciertamente más silenciosa.

Los equipos más evolucionados en el ámbito del ciclismo indoor permiten experimentar cualquier tipo de entrenamiento con la posibilidad de efectuar un seguimiento de todos los datos del propio equipo y conectarse con el entrenador virtual o con la comunidad.

SMART Y SOCIAL

– Pag. 32
Con el doble protocolo de comunicación la bicicleta interactúa con cualquier aplicación, software, ordenador, ciclocomputador, teléfono inteligente y tableta en modalidad inalámbrica en iOS, Android, MacOS y Windows.

Por tanto, puede comunicarse mediante interfaz no solo con el software My E-Training de Elite sino también con todas las plataformas presentes en el mercado para el indoor cycling.

CALIDAD CERTIFICADA

ELITE

Fundada en 1979, la empresa es una de las más importantes a nivel mundial en la producción de bidones, portabidones, rodillos para entrenamiento y tecnologías para ciclismo indoor. Proveedor oficial de varios equipos de WorldTour y gracias a los conocimientos técnicos adquiridos en su historia, ocupa un lugar destacado a nivel internacional en este sector. Elite es una empresa formada por personas apasionadas por el ciclismo y cualquier nuevo producto es estudiado por un equipo interno de investigadores para posteriormente ser probado por ciclistas profesionales: la empresa ha sido seleccionada varias veces por su modelo de crecimiento basado en la investigación, la innovación y el trabajo en equipo

ADRIANO DESIGN

La investigación y la innovación son los pilares de la filosofía de diseño de los hermanos Davide y Gabriele Adriano: se han registrado muchas patentes en todo el mundo, expresión de un enfoque multidisciplinar y experimental centrado no solo en el diseño formal sino también en la evolución tecnológica y tipológica de los productos. El estudio, fundado en 1997, tiene en su activo colaboraciones con importantes empresas, –desde multinacionales a las pequeñas y medianas empresas y start ups–, con las cuales han nacido productos que han recibido numerosos premios internacionales, entre los cuales se encuentra el Compasso d’Oro, y forman parte de las colecciones en los museos de diseño más prestigiosos.

Elite y Adriano Design certifican la calidad y el origen de todos los materiales utilizados en la producción de Fuoripista *Bike*. Los procesos artesanales y las fases de mecanizado se llevan a cabo íntegramente en Italia respetando los más altos estándares operativos y garantizando el correcto tratamiento de todos los operadores que participan en la cadena.

Made in Italy.
Serie numerada.

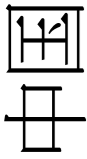

– Pag. 1

Fuoripista自行车是由**Adriano Design**参与设计, **Elite**公司推出的新品牌的第一款产品: 这款用于室内训练的创新固定式自行车具有标志性的造型, 如同一件雕塑品。**Fuoripista**是意大利制造, 采用珍贵的天然材料制成, 具有超强的性能, 提供全新的设计, 具有美感、优雅、形式简约的特征。是一项融于日常生活中的“体验式”设计。

先进科技

– Pag. 2-3

«一种诠释“健身器械”的新方式, 不仅限于健身房, 还是一件美丽的家居饰品, 启发了一种运动和审美与健康息息相关的生活方式的观念。»

Davide和**Gabriele Adriano**兄弟

Fuoripista 自行车具备很多功能特征和先进装备, 它可以让您体验各种训练类型, 还可以监控所有性能数据并与虚拟教练和社交团体相互沟通。

特征
– Pag. 5
1 虚拟教练
2 Oled服务显示器
3 安全制动
4 虚拟变速器
5 可调及可更换式鞍座, 用于最大程度个性化
6 鞍座高度调节螺母(从S型号到XL型号)可按需提供XXL型号的配件
7 鞍座锁钥匙
8 实心欧洲白蜡木, 经过防水处理
9 可充电锂电池-自主供电10小时
10 使用标准配置文件 (FEC, FTMS), ANT和蓝牙标准通信协议 还具有PWR模式和S&C系统, 可以与ANT和BLE协议进行通信。

- 11 12mm夹层钢化玻璃: 承重负荷至110kg
- 12 通用及可更换式踏板, 用于最大程度个性化
- 13 集成功率测量计, 精度±2,5%
- 14 200步/转步进式发动机电控集成滑行制动
- 15 填充玻璃纤维的橡胶皮带传送, 可确保最大程度的静音效果, 且无需维护。
- 16 飞轮轴承
- 17 直径50cm重15kg的钢化玻璃飞轮带旋转曲柄
- 18 车把调节螺母 (从S型号到XL型号)

独家设计

– Pag. 6-7

Fuoripista 自行车以全新的语言和精致的设计来传播健康和训练的概念。这款产品极具吸引力并且细节完美, 体现出产品确保符合人体工程学的同时, 还具有先进的科技含量和技术精度。

Fuoripista 自行车可放置于室内或有遮挡的室外环境中。明确简约的线条设计和暖色调材料的选用使得该款自行车从传统运动器材中脱颖而出。

装饰环境
– Pag. 8-9
适用于居家锻炼, 专业训练或酒店专用运动设施。

有木色和黑色两种颜色可供选择, 用于搭配不同的风格。

珍贵材料

– Pag. 10

主要框缘结构都是实心欧洲白蜡木, 上漆闭孔多层水基底漆处理使其防水。作为天然材料的木材, 具有不同的纹理和色调: 每一块都是独一无二的。

欧洲白蜡木、钢化玻璃、铝材、钢材: 选择使用这些材料是因为它们的天然性和可持续性, 适合用于使用者日常生活环境之中。 该款自行车用于长期使用, 没有使用年限, 体现出一种内在“绿色环保”及负责任的购物选择。

木材, 玻璃
– Pag. 13

为了不妨碍踏板运动, 嵌入木制车身的腿部设计选用了12mm夹层钢化玻璃, 该材料也适合摇车, 可以确保最大程度的抵抗机械作用力和应力。每个角进行倒角处理, 以确保安全使用。

重15kg直径50cm的大型飞轮也由玻璃制成, 它是室内训练领域最大的飞轮之一, 是进行超逼真的模拟踏板的最理想的工具, 尤其适合高动力情况下使用。

铝材, 钢材, 皮革
– Pag. 15
对于所有功能元件-操纵杆、鞍座支撑杆、手柄圆头、踏板、阻力单元壳- 以及结构细节皆使用了铝合金和不锈钢。车把缠有皮胶带以及皮

高档工艺

– Pag. 16

Fuoripista 自行车经过一系列手工艺流程, 并在进程中通过对不同材料的加工直至组装和测试。所有生产流程由专业手工艺者在意大利进行, 他们不断提高手工和技术专业知识, 以求制作成最优质的产品。

Pag. 18
精密数控三轴铣刀对实木进行雕刻, 最后的精加工阶段由经验纯熟的手工艺者完成。

– Pag. 21

玻璃元件经过特定加工技术, 使易碎脆弱的材料形成结构, 摆脱了自行车视觉上的负重感, 使设计显得轻盈。

Pag. 23
通过由Elite管理的自动化测试进行测试 - 机械模拟不同速度和功率的脚踏以对其进行校准, 最后由企业内部的运动员进行最终的检查测试。

随时训练

– Pag. 24

室内训练使您摆脱时间和季节的限制: **Fuoripista**自行车成为训练必不可少的一部分, 因为它可以通过技术呈现实际道路训练才能达到的难度, 从而获得较高的训练效果。

自行车配置有可充电锂电池, 能确保十个小时的自主供电。因此不需要连接电源, 可以随意安放。 **Fuoripista**自行车还采用了静音技术, 使得您可以在一天中的任何时间段和所有情况下进行锻炼。

几年前《经纪学人》推出了一个新口号“骑自行车就是新的高尔夫”, 这一流行趋势随后被主要的金融和商业信息杂志所采用。

– Pag. 26

交付时自行车已完全组装好, 这样可以最大程度地减少用户的操作, 让用户可以立即使用。

完美的器材装备
– Pag. 29
专为提供完美的器材装备, 型号-从S到XL- 包括可调节鞍座和车把, 允许您根据自己的身体条件进行调节, 从而在训练过程中保持正确的姿势。

技术与互动

– Pag. 30

磁性技术功率测量计通过位于运动中枢内的测力计获取精度为±2,5%的输出功率。

位于车把中间位置的Oled显示屏提供所有信息, 并可以直观进行功能管理。通过框缘上的两个操纵杆可以手动调节应用阻力: 虚拟变速箱以精确且静音的方式模拟机械装置。

室内环境骑行训练的最先进装备可以让您体验各种训练类型, 还可以监控所有性能数据并与虚拟教练和社交团体相互沟通。

智能和社交
– Pag. 32
通过双重通讯协议, 自行车可以与任何应用程序、软件、计算机、码表、智能手机和平板电脑互动, 无线连接OS、Android、MacOS和Windows操作系统。

因此它不仅能够与Elite的**My E-Training**软件相连接, 而且还可以与市场上室内骑行锻炼的所有平台相匹配。

品质保证

ELITE 公司成立于**1979**年, 是全球生产水壶、水壶架、训练用原地滚动轴以及室内自行车运动技术行业最重要的公司之一。

由于长久的经验累积以及成熟的专业知识储备, 公司拥有行业国际领先水平, 是多家**WorldTour**团队的官方供应商。**Elite**是由热爱自行车运动的人们组成的一家公司, 每一个新产品均由内部研发团队开发并经由专业骑手进行系统测试: 公司多次被评选为在研究、创新和团队合作方面的发展典范。

ADRIANO DESIGN 研发创新是**Davide**和**Gabriele Adriano**兄弟俩的设计理念之根本: 至今他们在全世界已拥有多项专利, 跨学科以及实验性为基础的展示, 关注设计形态的同时还关注产品的技术和类型的演变革新。工作室成立于**1997**年, 一直与企业保持着积极的紧密合作关系 - 无论是跨国企业还是中小型公司, 再到初创公司-期间诞生了很多获得国际大奖的产品, 其中包括金罗盘奖 (**Compasso d'Oro**), 并成为了最负盛名的设计博物馆的馆藏珍品。

Elite和**Adriano Design**对**Fuoripista**自行车的生产中的品质和所有使用材料的来源做出保证。工艺流程和加工阶段完全在意大利进行, 遵守最高运营标准, 确保正确处理与商品链中所有相关运营者的运作。

意大利制造
限量系列

graphic design
Studio Visuale

photos
pag. 2, 4, 11-15, 26-31
Riccardo Urnato Fotografo

pag. 16-23, 32-33
Foto Alex

texts and press office
Umbrella
pressooffice@umbrella.it
ph. +39 0422 305442

print
Arti Grafiche Conegliano

Elite srl
via Fornaci, 4
35014 Fontaniva
Padova – Italy

www.elite-it.com
www.fuoripista.it

Elite reserves the right to make changes to its products
or their specifics without prior notification to the customer.



**Fuoripista è un brand
dell'azienda italiana Elite**

**www.elite-it.com
www.fuoripista.it**