

FUORIPISTA



TUO

BELLO IN USO, ELEGANTE RIPIEGATO



Stile e performance, eleganza e qualità. Minimalista nella sua architettura, una grande soluzione per i tuoi allenamenti in bici. Questo è TUO, rullo per l'allenamento indoor, interattivo wheel-on con variazione automatica della resistenza.

Un compagno affidabile e tecnologico per portare l'allenamento ad un livello superiore ed allo stesso tempo oggetto d'arredo sofisticato. L'ideale per integrarsi alla perfezione all'estetica della tua casa, durante e dopo l'utilizzo.



SOLIDO E COMPATTO

Il rullo presenta una struttura solida e compatta con telaio in metallo e gambe in legno di faggio: utilizzati nella produzione di arredo per interni.

Perfetto per assorbire spinte e sollecitazioni durante l'allenamento e garantire massima stabilità, grazie anche ai piedini in gomma antiscivolo.

TUO è facilmente richiudibile per garantire in ogni situazione un setup veloce e un minimo ingombro.

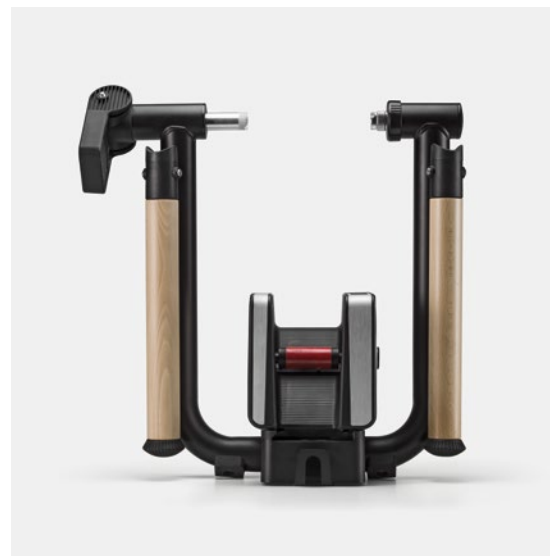

LEGGERO E COMPATIBILE

Leggerissimo e facile da trasportare (poco più di 10 kg), TUO possiede un telaio in grado di accogliere anche carri di grandi dimensioni.

Potrai posizionare l'unità per ospitare bici da corsa e mountain bike con ruote da 26" fino a 29". TUO è compatibile con biciclette aventi mozzi da 130x5 mm con Quick Release fino a bici con perno passante Boost con mozzi da 148x12 mm.

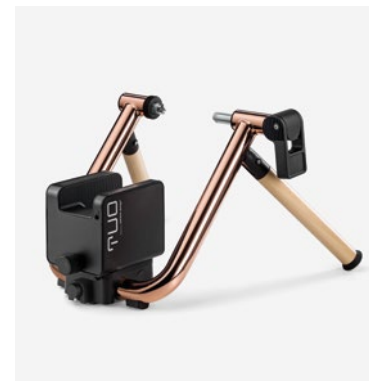

TECNOLOGIA MAGNETICA



TUO è un trainer con resistenza magnetica gestita elettronicamente che permette di replicare in maniera accurata l'allenamento su strada garantendo una rotondità di pedalata ottimale ed un ampio range di potenze erogabili, fino a 1300 Watt a 40 km/h.

Il rullino su cui appoggia la ruota è realizzato in Elastogel, un'esclusiva molecola poliuretanicata sviluppata da Elite che consente di ridurre la rumorosità del 50% e riduce l'usura del 20%.



COMPLETA INTERATTIVITÀ

Grazie al doppio protocollo di comunicazione ANT+ FE-C e Bluetooth, TUO è un rullo completamente interattivo che interagisce con qualsiasi tipo di app, software, computer, smartphone e tablet via iOS, Android, Mac e Windows al fine di avere una completa personalizzazione ed interattività del proprio allenamento indoor.

TUO include 12 mesi di abbonamento gratuito al software My E-Training, il programma sviluppato da Elite per creare programmi di allenamento personalizzati, valutare il proprio valore di soglia funzionale e divertirsi allenandosi con videocorse reali e corse basate sulle mappe di Google.



SPECIFICHE TECNICHE

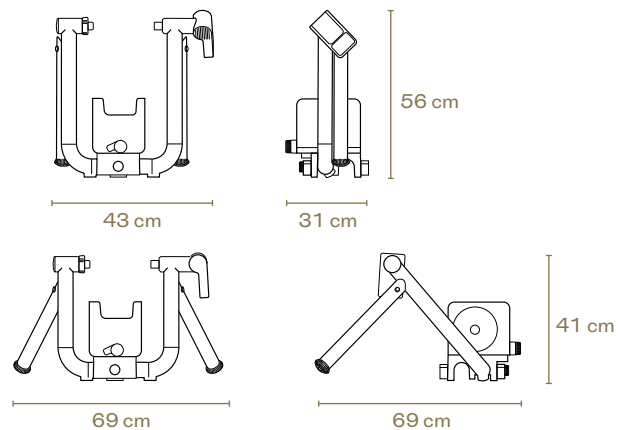

Carico
massimo
sopportato

120 kg

Pendenza
massima
simulabile

10 %

Potenza
erogata

1300^W

Precisione
rilevazione
potenza

± 5 %

Richiesta
alimentazione

SI



ELITE

Elite

Fondata nel 1979, l'azienda è uno dei più importanti player mondiali nella produzione di borracce, portaborracce, rulli per allenamento e tecnologie per l'indoor cycling.

www.elite-it.com

www.fuoripista.it

adriano design®

Adriano Design

Studio fondato nel 1997, vincitore del prestigioso Compasso d'Oro e di molti altri premi internazionali.