

FUORIPISTA

TUO

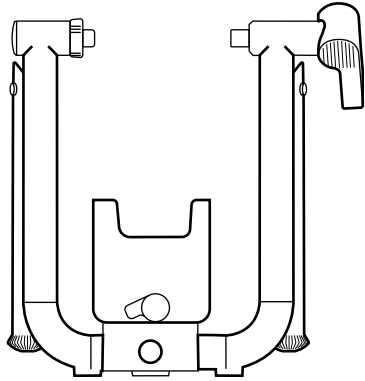

43 cm

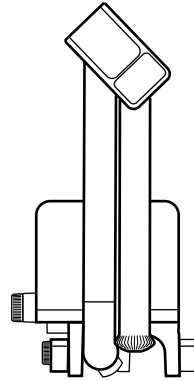

31 cm

56 cm

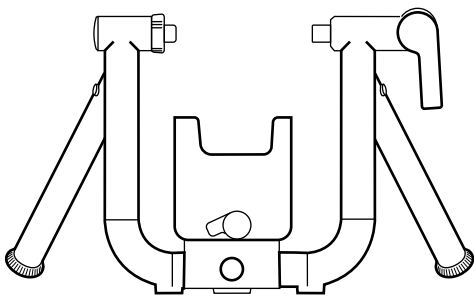

69 cm

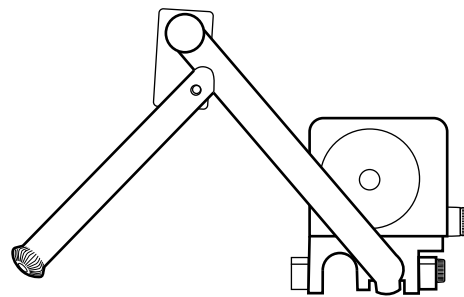

69 cm

41 cm

Stile e performance, eleganza e qualità. Minimalista nella sua architettura, una grande soluzione per i tuoi allenamenti in bici. Questo è TUO, il nuovo rullo per l'allenamento indoor realizzato da Elite in collaborazione con Adriano Design. TUO è un rullo interattivo wheel-on con variazione automatica della resistenza: grazie al doppio protocollo di comunicazione ANT+ FE-C e Bluetooth FTMS, interagisce completamente con qualsiasi app, software, computer, smartphone e tablet in modalità wireless.

Un compagno affidabile e tecnologico per portare il TUO allenamento ad un livello superiore e allo stesso tempo oggetto d'arredo sofisticato. L'ideale per integrarsi alla perfezione all'estetica della tua casa, durante e dopo l'utilizzo.

Carico massimo sopportato

120^{kg}

Pendenza massima simulabile

10[%]

Potenza erogata

1300^w

Precisione rilevazione potenza

± 5[%]

Richiesta alimentazione

SI

CARATTERISTICHE

BELLO IN USO, ELEGANTE RIPIEGATO

TUO nasce con l'intento di offrire uno strumento per l'allenamento su bici che sappia rispondere a qualsiasi esigenza di allenamento a fronte di un design superiore. Bello in uso ed elegante ripiegato, il rullo presenta una struttura solida e compatta con telaio in metallo e gambe in legno di faggio: tra i legni più belli, resistenti e robusti utilizzati nella produzione di arredo per interni. Perfetto per assorbire spinte e sollecitazioni durante l'allenamento e garantire massima stabilità, il design sobrio e distintivo che contraddistingue il telaio rende TUO un oggetto d'arredo ideale da riporre in salotto o in qualsiasi altra area della casa o dell'ufficio anche quando non è in uso.



STRUTTURA COMPATTA, COMFORT E SICUREZZA

Oltre ai piedini in gomma antiscivolo, TUO presenta telaio e gambe d'appoggio facilmente richiudibili per garantire in ogni situazione un setup veloce e un minimo ingombro. Quando riposto, il rullo assume infatti una configurazione estremamente compatta che prevede un comodo posizionamento del cavalletto sopra l'unità. L'ideale per riporre il rullo ovunque tu voglia assicurando alla tua casa o al TUO ufficio un aspetto ordinato e raffinato.

LEGGEREZZA E COMPATIBILITÀ

Leggerissimo e facile da trasportare grazie ad un peso di poco più di 10 kg, TUO possiede una grande virtù: un telaio in grado di accogliere anche carri di grandi dimensioni. In aggiunta alla configurazione wheel-on, per sua natura molto versatile, TUO ti permette di ottimizzare l'installazione della bicicletta al rullo attraverso un meccanismo di microregolazione laterale. Oltre a questo, puoi riposizionare l'unità del rullo rispetto al cavalletto in due diverse modalità in funzione delle dimensioni della ruota che intendi installare.

Per fare questo, è necessario scegliere e montare l'unità in una delle due possibili posizioni e sostituire i distanziali preassemblati con un'altra coppia di distanziali già forniti in dotazione nella confezione al momento dell'acquisto. Così facendo, potrai posizionare l'unità in maniera più opportuna per ospitare bici da corsa e mountain bike con ruote da 26" fino a 29". TUO è compatibile con biciclette aventi mozzi da 130x5 mm con Quick Release fino a bici con perno passante Boost con mozzi da 148x12 mm.

RULLINO IN ELASTOGEL

Il rullino su cui appoggia la ruota della bicicletta del TUO è realizzato in Elastogel, un'esclusiva molecola poliuretanicata sviluppata e testata da Elite che ti consente di ridurre la rumorosità dovuta all'attrito del 50%.

Oltre a garantire una maggiore aderenza dello pneumatico sul rullino, la molecola ti permette inoltre di ridurre l'usura del 20%.

UN AMPIO RANGE DI POTENZE EROGABILI

TUO è un trainer con resistenza magnetica gestita elettronicamente che permette di replicare in maniera accurata l'allenamento su strada garantendo una rotondità di pedalata ottimale ed un ampio range di potenze erogabili, fino a 1300 Watt a 40 km/h. La resistenza alla pedalata viene generata da un'unità frenante integrata a tecnologia magnetica che permette di cambiare automaticamente la resistenza simulando fino al 10% di pendenza, l'ideale per eseguire in totale sicurezza sprint in soglia e allenamenti con scatti fuorisella.

COME TUO MISURA LA POTENZA

La potenza erogata viene rilevata nel TUO con una precisione del $\pm 5\%$, una delle più elevate nella gamma dei rulli Elite a configurazione wheel-on. Per offrire un'esperienza di pedalata quanto più realistica in funzione della potenza, TUO implementa un nuovo algoritmo sviluppato da Elite in collaborazione con il Fraunhofer Institute for Industrial Mathematics ITWM, Germania, che nasce per garantire un calcolo della potenza basato sulle reali variazioni di pedalata del ciclista durante l'allenamento.

Per fare questo, l'algoritmo utilizza non solo i dati di velocità, peso e pendenza, ma tiene conto anche dell'aiuto dell'energia immagazzinata dal volano a fronte di variazioni repentine di velocità, sia in accelerazione che in decelerazione. TUO ti consente inoltre di utilizzare come sorgente di potenza un ergometro già in uso sulla tua bici attraverso il Power Meter Link (PML), una funzione che permetterà al rullo attraverso il software My E-Training di allineare la resistenza alla potenza misurata dall'ergometro.



COMPLETA INTERATTIVITÀ

Grazie al doppio protocollo di comunicazione ANT+ FE-C e Bluetooth, TUO è un rullo completamente interattivo che interagisce con qualsiasi tipo di app, software, computer, smartphone e tablet via IOS, Android, OSX e Windows al fine di avere una completa personalizzazione ed interattività del proprio allenamento indoor.

Con l'acquisto del TUO, Elite regala inoltre 12 mesi di abbonamento gratuito al software My E-Training, il programma sviluppato da Elite per creare programmi di allenamento personalizzati, valutare il proprio valore di soglia funzionale con il test della FTP e divertirsi allenandosi con videocorse reali e corse basate sulle mappe di Google. Allo stesso modo, TUO è compatibile con tutte le altre piattaforme per l'indoor cycling come Zwift, TrainerRoad, Kinomap, Rouvy, The Sufferfest, Bikevo e molte altre ancora.

Tipo di trainer	Trainer interattivo a configurazione wheel-on
Comunicazione wireless	ANT+ (FE-C, Potenza, Velocità) e Bluetooth (FTMS, Potenza, Velocità)
Controllo mediante	Smartphone, tablet, computer da bici, orologi sportivi, Windows e Mac. Computer ANT+ e/o Bluetooth
Compatibilità con	My E-Training software & app, Zwift, Trainer Road, Bikevo, Kinomap, The Sufferfest ed altri
Compatibilità bici	Bici da corsa, mountain bike e city bike, anche in carbonio, aventi mozzi da 130 x 5 mm e con bloccaggio rapido da 142 x 12 mm con perno passante (disponibile adattatore per mozzi posteriori Boost 148 x 12mm)
Indicatore di connessione	Alimentazione, ANT+ e Bluetooth (3 Led)
Possibilità aggiornamento firmware	Sì
Include	Abbonamento gratuito a My E-Training software & app per 12 mesi

ELITE

Elite srl
via Fornaci, 4
35014 Fontaniva
Padova – Italy

www.elite-it.com
www.fuoripista.it